

Nr katalogowy:

281

**KARTA KATALOGOWA**  
**TWISTER + SŁUP + STEPER**  
seria ECO**Wymiary urządzenia:**długość: 1445 mm,  
szerokość: 740 mm,  
wysokość: 1500 mm.

Podane wymiary mogą różnić się w zakresie +/-5%.

**Przeznaczenie:** wyrób medyczny przeznaczony dla młodzieży i dorosłych oraz użytkowników powyżej 140 cm wzrostu.**Funkcja urządzenia:** Twister - wzmacnia mięśnie skośne brzucha i bioder. Poprawia giętkość i koordynację całego ciała. Steper - angażuje mięśnie nóg, poprawia kondycję fizyczną.

Na urządzeniu umieszczona jest instrukcja użytkowania wyrobu.

**Wymiary strefy bezpieczeństwa.**

Strefy poszczególnych urządzeń mogą na siebie nachodzić.

W strefie bezpiecznej nie powinno być żadnych innych urządzeń, elementów architektury typu: drzewo, kosz, ławka itp.

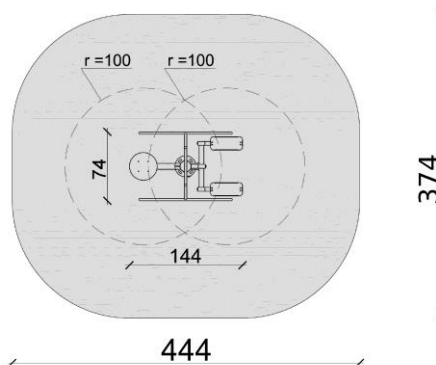
**Maksymalny ciężar użytkownika:** 150 kg.**Materiał:** urządzenie wykonane z wysokiej jakości stali spawalniczej, dwukrotnie malowane proszkowo farbami epoksydowymi i poliestrowymi. Elementy stalowe zabezpieczone antykorozyjnie poprzez śrutowanie i cynkowanie. Stopnice z blachy aluminiowej, ryflowanej o grubości 3 mm. Śruby osłonięte zaślepkami. Kolorystyka urządzeń dowolna z palety RAL, w standardzie kolor szary (RAL 7004) i żółty (RAL 1018).**Elementy konstrukcyjne:** główny słup konstrukcyjny urządzenia o średnicy 140 mm, grubość ścianki 3,6 mm. Pozostałe rury o średnicy: 60,3 mm, 48,3 mm, 42,4 mm. Łożyska kulkowe typu zamkniętego. Urządzenie twister posiada ograniczniki ruchu.

\* Rysunek ma charakter poglądowy. Faktyczny wygląd urządzenia może nieznacznie odbiegać od przedstawionej wizualizacji.

Urządzenie posiada certyfikat, spełnia wymagania bezpieczeństwa zawarte w normie PN-EN 16630:2015-06.

**TRANSPORT GRATIS****MONTAŻ GRATIS****GWARANCJA 24 MIESIĄCE**